

Алматы (7273)495-231  
 Ангарск (3955)60-70-56  
 Архангельск (8182)63-90-72  
 Астрахань (8512)99-46-04  
 Барнаул (3852)73-04-60  
 Белгород (4722)40-23-64  
 Благовещенск (4162)22-76-07  
 Брянск (4832)59-03-52  
 Владивосток (423)249-28-31  
 Владикавказ (8672)28-90-48  
 Владимир (4922)49-43-18  
 Волгоград (844)278-03-48  
 Вологда (8172)26-41-59  
 Воронеж (473)204-51-73  
 Екатеринбург (343)384-55-89

Россия +7(495)268-04-70

Иваново (4932)77-34-06  
 Ижевск (3412)26-03-58  
 Иркутск (395)279-98-46  
 Казань (843)206-01-48  
 Калининград (4012)72-03-81  
 Калуга (4842)92-23-67  
 Кемерово (3842)65-04-62  
 Киров (8332)68-02-04  
 Коломна (4966)23-41-49  
 Кострома (4942)77-07-48  
 Краснодар (861)203-40-90  
 Красноярск (391)204-63-61  
 Курск (4712)77-13-04  
 Курган (3522)50-90-47  
 Липецк (4742)52-20-81

Магнитогорск (3519)55-03-13  
 Москва (495)268-04-70  
 Мурманск (8152)59-64-93  
 Набережные Челны (8552)20-53-41  
 Нижний Новгород (831)429-08-12  
 Новокузнецк (3843)20-46-81  
 Ноябрьск (3496)41-32-12  
 Новосибирск (383)227-86-73  
 Омск (3812)21-46-40  
 Орел (4862)44-53-42  
 Оренбург (3532)37-68-04  
 Пенза (8412)22-31-16  
 Петрозаводск (8142)55-98-37  
 Псков (8112)59-10-37  
 Пермь (342)205-81-47

Казахстан +7(7172)727-132

Ростов-на-Дону (863)308-18-15  
 Рязань (4912)46-61-64  
 Самара (846)206-03-16  
 Санкт-Петербург (812)309-46-40  
 Саратов (845)249-38-78  
 Севастополь (8692)22-31-93  
 Саранск (8342)22-96-24  
 Симферополь (3652)67-13-56  
 Смоленск (4812)29-41-54  
 Сочи (862)225-72-31  
 Ставрополь (8652)20-65-13  
 Сургут (3462)77-98-35  
 Сыктывкар (8212)25-95-17  
 Тамбов (4752)50-40-97  
 Тверь (4822)63-31-35

Киргизия +996(312)96-26-47

Тольятти (8482)63-91-07  
 Томск (3822)98-41-53  
 Тула (4872)33-79-87  
 Тюмень (3452)66-21-18  
 Ульяновск (8422)24-23-59  
 Улан-Удэ (3012)59-97-51  
 Уфа (347)229-48-12  
 Хабаровск (4212)92-98-04  
 Чебоксары (8352)28-53-07  
 Челябинск (351)202-03-61  
 Череповец (8202)49-02-64  
 Чита (3022)38-34-83  
 Якутск (4112)23-90-97  
 Ярославль (4852)69-52-93

<https://kastas.nt-rt.ru/> || [ksi@nt-rt.ru](mailto:ksi@nt-rt.ru)

## K19 - DOUBLE-ACTING COMPACT PISTON SEAL



The K19 double-acting compact piston seal has a robust design which contains an elastomer energizer, a PTFE ring and two thermoplastic back-up rings. The design has been a preferred design for a wide range of mobile hydraulic applications with low friction, low extrusion and long service-life properties.

### Advantages

- Low coefficient of friction
- Good wear resistance
- High extrusion resistance
- Design operating at variable pressures
- Long service life

### Area of Application

- Construction machinery
- Excavators
- Presses
- Injection moulding machines
- Heavy duty hydraulic cylinders

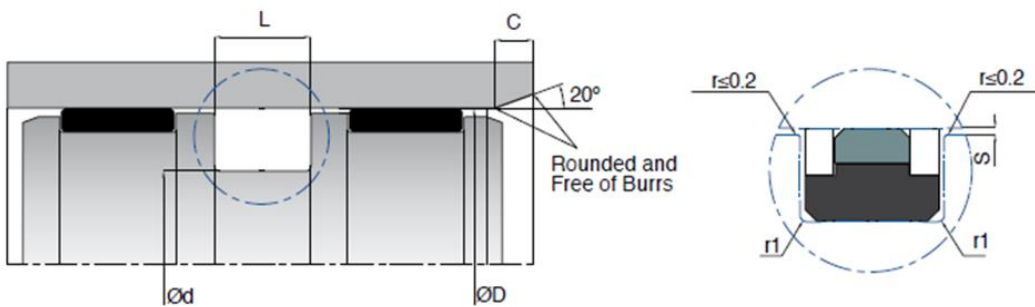

	D (H8)	d (h9)	L (+0.2/-0)	r1	C	MATERIAL	Kastaş CODE
K19 050-036	50	36	9	0.3	6.5	PT6003	10021614
K19 055-041	55	41	9	0.3	6.5	PT6003	10021616
K19 060-046	60	46	9	0.3	6.5	PT6003	10021618

	<b>D (H8)</b>	<b>d (h9)</b>	<b>L (+0.2/-0)</b>	<b>r1</b>	<b>C</b>	<b>MATERIAL</b>	<b>Kastaş CODE</b>
K19 060-050	60	50	8	0.3	5	PT6003	10021620
K19 063-048	63	48	11	0.5	7.5	PT6003	10021621
K19 065-050	65	50	11	0.5	7.5	PT6003	10039024
K19 070-055	70	55	11	0.5	7.5	PT6003	10039025
K19 075-060	75	60	11	0.5	7.5	PT6003	10021625
K19 080-065	80	65	11	0.5	7.5	PT6003	10021626
K19 085-070	85	70	11	0.5	7.5	PT6003	10021627
K19 090-075	90	75	11	0.5	7.5	PT6003	10021628
K19 095-080	95	80	11	0.5	7.5	PT6003	10021629
K19 100-085	100	85	12.5	0.5	7.5	PT6003	10021630
K19 105-088	105	88	14	0.5	7.5	PT6003	10036574
K19 105-090	105	90	12.5	0.5	7.5	PT6003	10039026
K19 105-090/1	105	90	13.5	0.5	7.5	PT6003	10021634
K19 105-090/2	105	90	14	0.5	7.5	PT6003	10021631
K19 110-095	110	95	12.5	0.5	7.5	PT6003	10039028
K19 115-100	115	100	12.5	0.5	7.5	PT6003	10021637
K19 120-105	120	105	12.5	0.6	7.5	PT6003	10021638
K19 125-102	125	102	16	0.6	11.5	PT6003	10039029
K19 125-108	125	108	14	0.6	7.5	PT6003	10038423
K19 125-110	125	110	12.5	0.6	7.5	PT6003	10021642
K19 130-107	130	107	16	0.6	11.5	PT6003	10021639
K19 135-112	135	112	16	0.6	11.5	PT6003	10021643
K19 140-117	140	117	16	0.6	11.5	PT6003	10039030
K19 140-120	140	120	18.5	0.6	10.5	PT6003	10021646
K19 140-121.5	140	121.5	19	0.6	10.5	PT6003	10021648
K19 145-122	145	122	16	0.6	11.5	PT6003	10021650
K19 150-127	150	127	16	0.6	11.5	PT6003	10021651
K19 150-130	150	130	18	0.6	10.5	PT6003	10039031
K19 150-135	150	135	12.5	0.6	7.5	PT6003	10021653
K19 155-132	155	132	16	0.6	11.5	PT6003	10039032
K19 160-137	160	137	16	0.6	11.5	PT6003	10021655
K19 160-141.5	160	141.5	19	0.6	10.5	PT6003	10021657
K19 160-145	160	145	12.5	0.6	7.5	PT6003	10039033
K19 165-142	165	142	16	0.6	11.5	PT6003	10021660
K19 165-145	165	145	17	0.6	10.5	PT6003	10039034
K19 170-147	170	147	16	0.6	11.5	PT6003	10021664
K19 170-155	170	155	16	0.6	7.5	PT6003	10021665

	<b>D (H8)</b>	<b>d (h9)</b>	<b>L (+0.2/-0)</b>	<b>r1</b>	<b>C</b>	<b>MATERIAL</b>	<b>Kastaş CODE</b>
K19 180-157	180	157	16	0.6	11.5	PT6003	10021667
K19 180-160	180	160	18	0.6	10.5	PT6003	10021668
K19 200-177	200	177	16	0.6	11.5	PT6003	10036575
K19 225-202	225	202	16	0.6	11.5	PT6003	10021671
K19 240-217	240	217	16	0.6	11.5	PT6003	10021672
K19 260-232	260	232	17.5	0.6	10.5	PT6003	10021673
K19 270-242	270	242	17.5	0.6	10.5	PT6003	10039035
K19 280-252	280	252	17.5	0.6	10.5	PT6003	10021676
K19 290-270	290	270	16	0.6	10.5	PT6003	10036573
K19 360-332	360	332	17.5	0.6	10.5	PT6003	10021682

**А**лматы (7273)495-231  
**А**нгарск (3955)60-70-56  
**А**рхангельск (8182)63-90-72  
**А**страхань (8512)99-46-04  
**Б**арнаул (3852)73-04-60  
**Б**елгород (4722)40-23-64  
**Б**лаговещенск (4162)22-76-07  
**Б**рянск (4832)59-03-52  
**В**ладивосток (423)249-28-31  
**В**ладикавказ (8672)28-90-48  
**В**ладимир (4922)49-43-18  
**В**олгоград (844)278-03-48  
**В**ологда (8172)26-41-59  
**В**оронеж (473)204-51-73  
**Е**катеринбург (343)384-55-89

**И**ваново (4932)77-34-06  
**И**жевск (3412)26-03-58  
**И**ркутск (395)279-98-46  
**К**азань (843)206-01-48  
**К**алининград (4012)72-03-81  
**К**алуга (4842)92-23-67  
**К**емерово (3842)65-04-62  
**К**иров (8332)68-02-04  
**К**оломна (4966)23-41-49  
**К**острома (4942)77-07-48  
**К**раснодар (861)203-40-90  
**К**расноярск (391)204-63-61  
**К**урск (4712)77-13-04  
**К**урган (3522)50-90-47  
**Л**ипецк (4742)52-20-81

**М**агнитогорск (3519)55-03-13  
**М**осква (495)268-04-70  
**М**урманск (8152)59-64-93  
**Н**абережные Челны (8552)20-53-41  
**Н**ижний Новгород (831)429-08-12  
**Н**овокузнецк (3843)20-46-81  
**Н**оябрьск (3496)41-32-12  
**Н**овосибирск (383)227-86-73  
**О**мск (3812)21-46-40  
**О**рел (4862)44-53-42  
**О**ренбург (3532)37-68-04  
**П**енза (8412)22-31-16  
**П**етрозаводск (8142)55-98-37  
**П**сков (8112)59-10-37  
**П**ермь (342)205-81-47

**Р**остов-на-Дону (863)308-18-15  
**Р**язань (4912)46-61-64  
**С**амара (846)206-03-16  
**С**анкт-Петербург (812)309-46-40  
**С**аратов (845)249-38-78  
**С**евастополь (8692)22-31-93  
**С**аранск (8342)22-96-24  
**С**имферополь (3652)67-13-56  
**С**моленск (4812)29-41-54  
**С**очи (862)225-72-31  
**С**таврополь (8652)20-65-13  
**С**ургут (3462)77-98-35  
**С**ыктывкар (8212)25-95-17  
**Т**амбов (4752)50-40-97  
**Т**верь (4822)63-31-35

**Т**ольятти (8482)63-91-07  
**Т**омск (3822)98-41-53  
**Т**ула (4872)33-79-87  
**Т**юмень (3452)66-21-18  
**У**льяновск (8422)24-23-59  
**У**лан-Удэ (3012)59-97-51  
**У**фа (347)229-48-12  
**Х**абаровск (4212)92-98-04  
**Ч**ебоксары (8352)28-53-07  
**Ч**елябинск (351)202-03-61  
**Ч**ереповец (8202)49-02-64  
**Ч**ита (3022)38-34-83  
**Я**кутск (4112)23-90-97  
**Я**рославль (4852)69-52-93

Россия +7(495)268-04-70

Казахстан +7(7172)727-132

Киргизия +996(312)96-26-47

<https://kastas.nt-rt.ru/> || [ksi@nt-rt.ru](mailto:ksi@nt-rt.ru)